

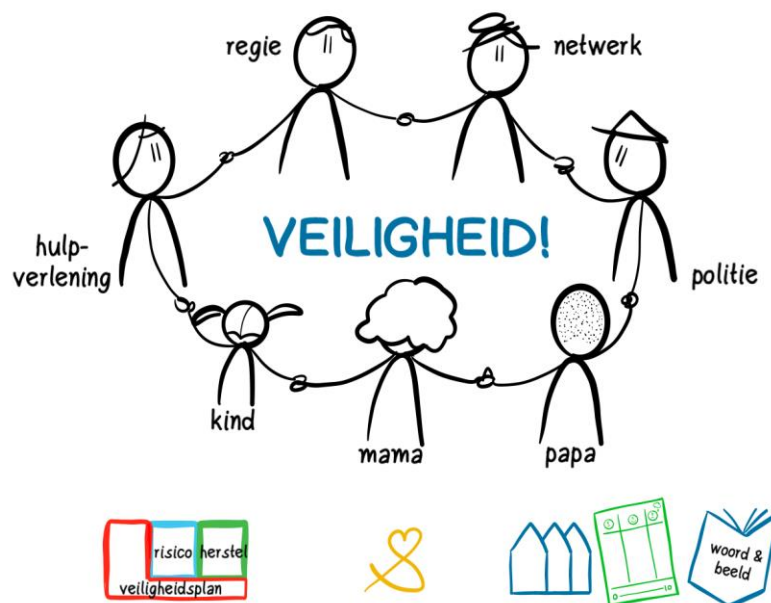

Basistraining Signs of Safety Routekaart naar Veiligheid naar veiligheid

Reader 2; theorie, naslagwerk en voorbeelden

Routekaart naar Veiligheid naar Veiligheid



Inhoud

De Routekaart naar Veiligheid; de processen	2
Groep supervisie proces/ casuïstiek	2
Good practice	3
Good practice interview in 4 stappen: Voorbeeldvragen	4
De Routekaart naar Veiligheid; Tools per fase	6
Fase veiligheid; Analyse tools	6
Genogram/ sociogram	6
Analyseren volgens de 3 kolommen	7
Het Veilige huis	10
Veilige cirkels	13
Fase Veiligheid; Veiligheidsplanning tools	14
Direct Veiligheidsplan	14
Veilig persoon voor betrokken kinderen	14
Veiligheidslogboek	14
Veilig voorwerp	14
Fase risicogestuurd; Analyse tools	15
genogram uitbreiden	15
Drie huizen	16
Netwerkberaad	26
Veerkracht kalender	26
Words and Pictures uitleg	27
Fase Risicogestuurd: Veiligheidsplanning tools	28
Stabiel veiligheidsplan	28
Het traject	33
Netwerkberaden in fase risico gestuurd	33
“Pressure test”	33
Rollen netwerkberaad	33
Woord en beeld uitleg over de zorgen (zie hierboven)	33
Woord en beeld veiligheidsplan	33
Fase herstel	34
Analyse tools	34
veiligheidsplanning tools	34
Bijlage 1; Format veiligheidsplan	35
Bijlage 2; Drie kolommen	39

De Routekaart naar Veiligheid; de processen

De Routekaart naar Veiligheid naar Veiligheid omvat Signs of Safety. Andrew Turnell, een van de grondleggers van Signs of Safety noemt het werken met Signs of Safety een reis is die je samen met de cliënten en met collega's maakt. Een reis op weg naar veiligheid voor het kind of de kwetsbare volwassenen samen met de mensen om hen heen.

Bijna geen enkele reis loopt precies zoals gepland of vooraf bedacht.

Daarom is Signs of Safety een procesmodel. Dit is ook de reden dat in de Routekaart naar Veiligheid de focus ligt op het parallelle proces. Steeds met elkaar leren, afstemmen, kijken wat werkt en samen op weg gaan naar de volgende stap maken dat er veiligheid komt. Om dit parallel proces te ondersteunen vormen de 12 praktische uitgangspunten en de vragen uit de eerste reader de basishouding. Daarnaast zijn er verschillende proces tools ontwikkeld. De twee tools die in de basistraining terugkomen worden hieronder uitgelegd.

Om de samenwerking tussen de organisaties die op enigerlei manier met huishoudens waar huiselijk geweld speelt te maken krijgen te stroomlijnen, zijn in de Routekaart naar Veiligheid naar Veiligheid in de werkwijze Signs of Safety, het gefaseerd werken en een aantal bouwstenen uit Beter Samenspel geïntegreerd.

GROEP SUPERVISIE PROCES/ CASUÏSTIEK

Dit model kan gebruikt worden in groepen tot zo'n 100 personen maar is vooral geschikt voor teams van 5-10 personen. Het proces ontvouwt zich rondom een werker die een casus aandraagt (soms zijn dit meerdere personen die samen in deze casus werken). Het proces wordt begeleid door een facilitator die ondersteunt wordt door een adviseur (adviseur). De andere aanwezigen zijn deelnemers. (D). In schema ziet dit er als volgt uit:

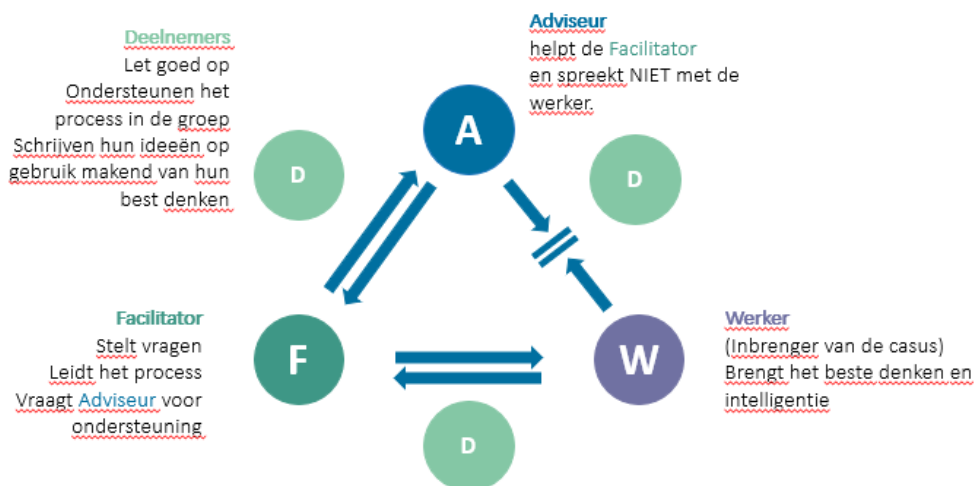

De focus ligt vooral op het leerproces van de groep en minder op de inhoud van de casus. Door dit leerproces te stimuleren ontwikkel je een team dat steeds vaardiger wordt in snel richting en overzicht in een casus te creëren, mits het proces deskundig wordt geleid.

In eerste instantie zal degene die het meest deskundig is op het vlak van Signs of Safety de rol van Facilitator hebben en toelichten welke stap er steeds gezet wordt. Dit zorgt voor bekendheid over deze manier van werken. Vervolgens kan deze facilitator in de rol van adviseur gaan. Hij/ zij coacht dan de nieuwe facilitator door feedback op de vragen te geven en de facilitator tussentijds na te laten denken over de richting. De adviseur stopt het proces regelmatig om vanuit de meta positie vragen te stellen als: waar wil je heen met deze vraag?

Dit proces zal in de training geoefend worden.

GOOD PRACTICE

Signs of Safety is practice based. Dit betekent dat wereldwijd in de praktijk aan collega's, practiceleaders en met name aan huishoudens is gevraagd hoe zij het werken met Signs of Safety hebben ervaren en wat daar goed in werkt. Uit de vele interviews met cliënten komt vooral naar voren dat ze de open en eerlijke houding van de hulpverlener die zegt waar het op staat én ook wil weten hoe zij er over denken het hoogst wordt gewaardeerd. Ze krijgen het gevoel dat ze, ondanks de grote problemen, gerespecteerd worden door de aandacht voor wat goed gaat.

Voor het afnemen van de interviews wordt gebruik gemaakt van het appreciative inquiry ofwel het good practice interview of waarderend interview.

Voor de implementatie en stimulans voor het werken met de Signs of Safety benadering wordt het good practice interview zowel met medewerkers als families gehouden.

Vraag wat hen heeft geholpen om zo ver te komen, wat hielp hen, wat deed de hulpverlener waardoor ze nu deze stappen hebben genomen. Focus op dat wat werkt om dit vervolgens vast te houden en in andere zaken ook te gebruiken. Op deze manier zal men steeds meer krachten van Signs of Safety ontdekken en zal het zelfvertrouwen van de werker toenemen.

GOOD PRACTICE INTERVIEW IN 4 STAPPEN: VOORBEELDVRAGEN

1. Ontlokkingsvragen (om te beginnen en de focus van het gesprek neer te zetten):
 - Kun je me vertellen over een casus waar je trots op bent?
 - Kun je me een voorbeeld geven van een situatie waar in je vast zat en waar het je gelukt is vooruit te komen?
 - Wat heb je gedaan waar je tevreden over bent?
 - Wat heeft (je daarbij) geholpen?

2. Aanvullende vragen (doorvragen om de gebeurtenissen te kunnen concretiseren):
 - Hoe heb je dat voor elkaar gekregen?
 - Wat heb je nog meer gedaan? Wat nog meer? Wat nog meer?
 - Als ik aan de andere betrokkene(n) zou vragen wat zij vinden wat jij goed deed. Wat zouden ze dan zeggen?
 - Wie was er nog meer betrokken? Hoe heeft hij geholpen bij het vergroten van het succes?
 - Wat zal ... (ouder, kind, netwerk, teamleider of iemand anders die betrokken is) zeggen dat jij bijdroeg aan het behalen van deze uitkomsten?
 - Wat zal de cliënt of het kind uiteindelijk merken van het effect van jouw succesvolle gedrag?
 - Waaraan kon je merken dat wat je deed werkt?
 - Wat zal de betrokkene zeggen dat er nu anders is door jouw handelen?
 - Wat zie je voor goede dingen die de betrokkene doet?
 - Welke woorden of taal heb je gebruikt? Hoe hielp dat?
 - Welke schaalvragen heb je gebruikt?

3. Reflectie vragen (wat haal je uit deze situatie):
 - Als je terugkijkt op de situatie wat is dan het belangrijkste dat je geleerd hebt?
 - Waar ben je het meest trots op?
 - Op een schaal van 0-10, waarbij 0 is: het is mijn slechtste poging ooit en 10 is: het is het beste dat ik kan doen. Hoe waardeer je dan dit succes?
 - Hoe was het voor jou om er zo over te spreken?
 - De interviewer vat het succesvolle gedrag samen en checkt of het klopt.

4. Toepassen in een andere situatie:
 - Hoe heeft deze manier van werken je geholpen voor je werk nu?
 - Wat zou je van dit succes kunnen toepassen in een andere situatie?
 - Wat zouden degene bij wie je dat toepast daarvan merken?

5. Wat heeft de interviewer geleerd:

- o Vertel aan de geïnterviewde wat je zelf goed vindt aan wat hij verteld heeft en wat je daarvan meeneemt voor je eigen werk/leerproces.
- o Vraag ook de andere deelnemers te delen wat ze mooi vonden aan de good practice en wat ze van geleerd hebben

SAMENWERKING TUSSEN PROFESSIONALS

Samenwerking tussen professionals blijft altijd een uitdaging. Soms loopt het fijn, soms is het uiterst moeizaam. Op de momenten dat professionals het niet eens zijn over de uit te zetten lijn of wat er voor de veiligheid noodzakelijk is, is het belangrijk om in het parallel proces te blijven. Het stellen van vragen om erachter te komen wat de ander anders ziet, door zoeken naar details die helpen om elkaar te begrijpen, kijken naar wat wel lukt in de samenwerking zijn acties die parallel aan de werkwijze heel behulpzaam zijn. Ook het proces van de analyse (zorgen-krachten- gevaarsomschrijving en veiligheidsdoel en met name de schaalvraag) helpt de professionals op momenten dat ze het niet eens zijn om tot gezamenlijkheid te komen.

Voor het geven van feedback kan de bouwsteen feedback en barrières uit Beter Samenspel ingezien worden.

Om met elkaar te kunnen leren is het good practice interview zoals hier boven beschreven een heel fijn middel. Ook de bouwsteen reflectie kan hier behulpzaam bij zijn.

<https://www.meldcodehaaglanden.nl/media/1205/bouwstenen-beter-samenspel-mei-2023.pdf>



De Routekaart naar Veiligheid; Praktijk tools per fase

FASE AFSTEMMING

In de fase afstemming maken de betrokken hulpverleners zo mogelijk op basis van de melding een eerste concept analyse om te kunnen besluiten wie de beste professional is om in met dit huishoudens te gaan werken aan veiligheid. Hiervoor kan een snelle, korte versie van de in de fase veiligheid beschreven 3 kolommen worden gedaan, de 3 kolommen kunnen gebruikt worden als een intake en beslissingsmodel of en door wie de casus wordt opgepakt. De in de organisatie gebruikte taxatiedocumenten kunnen daarbij ondersteunen.

Tijdens het hele proces maar misschien wel juist tijdens de afstemmingsfase is het van belang om helder te hebben of te checken hoe de privacy in elkaar zit. Met deze [link](https://www.meldcodehaaglanden.nl/media/1205/bouwstenen-beter-samenspel-mei-2023.pdf) kun je hiervoor de bouwsteen privacy vinden: <https://www.meldcodehaaglanden.nl/media/1205/bouwstenen-beter-samenspel-mei-2023.pdf>

FASE VEILIGHEID; ANALYSE TOOLS

GENOGRAM/ SOCIOGRAM EN TIJDSLIIJN

Het exploreren van een cliëntsysteem om meer te weten te komen van de personen en mechanismen die een rol (kunnen) spelen bij de problemen en mogelijke oplossingen kan goed gedaan worden met het genogram in het achterhoofd. Onderstaande vragen zijn bedoeld om een richtlijn te geven voor wat er allemaal kan spelen. Ze geven inzicht in hoe breed een genogram gebuikt kan worden.

De vragen zijn zeker niet bedoeld om allemaal te vragen. Men begint met een paar vragen die uit de voorgeschiedenis of bij het binnentreden opkwamen en probeert door contextuele vragen de richting te vinden waar het systeem nieuwe energie uit kan putten. Een genogram kan je inzicht geven op ondersteunende relaties, verbroken of verstoorde relaties etc.

Binnen Signs of Safety wordt in het begin van het traject samen met het huishouden een genogram van hun familie gemaakt. Aan de hand van het genogram kan ook besproken worden welke personen aanwezig zullen zijn bij een conferentie. Er wordt gekeken hoe zij bij kunnen dragen aan het vergroten van het welzijn van het kind en de kwetsbare volwassene(n).

Het basis genogram met drie generaties wat je altijd maakt doe je als volgt:

- Wie is het oudste kind (Per persoon vermeld je steeds: naam en leeftijd en geslacht)?
- Wie is het kind daarna? En daarna?
- Wie zijn de ouders?
- Bij wie wonen de kinderen?
- Wie zijn grootouders? En broers en zussen van moeder? Broers en zussen van vader? Hebben broers en zussen een partner en kinderen? Hieronder zie je het patroon voor een genogram. De tekens voor

gender kunnen nog aangevuld worden met het non binaire teken en transgender tekens. Zie hiervoor de uitbreiding van het genogram bij de fase risicogestuurd.

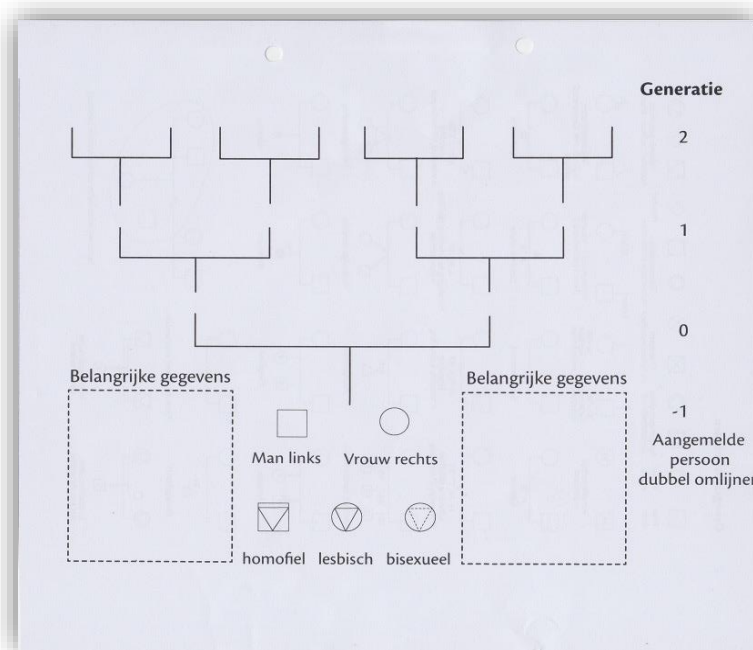

ANALYSEREN VOLGENS DE 3 KOLOMMEN

Wanneer een huishouden contact krijgt met de hulpverlening is het belangrijk dat de hulpverlener zo spoedig mogelijk met het huishouden de zorgen, krachten en doelen in beeld brengt. Niet alleen de focus op de zorgen maar ook kijken naar de krachten omdat daar de basis voor verandering ligt. Dit is het zogenaamde “mappen”.

We doen dit op grote flappen of op papier op tafel zodat iedereen gelijk ziet wat erop geschreven wordt in de map, ook wel framework of 3 kolommen genoemd. Dit is een schematisch overzicht van de inventarisatie van waar we bezorgd over zijn, Wat er goed gaat en wat er moet gebeuren. Het wordt geschreven in de taal zoals die gebruikt is tijdens de gesprekken. Het is een dynamisch document dat telkens kan worden aangepast.

In de kolom “waar maken we ons zorgen over” maken we een onderscheid tussen zorgen, gevaarsomschrijving en complicerende factoren.

De 3 kolommen is een hulpmiddel voor het mappen en wordt zowel met families als in de groepssupervisie als tijdens netwerkberaden gebruikt.

<u>Waarover maken we ons zorgen?</u>	Wat gaat er goed?	<u>Wat moet er gebeuren?</u>
<p>SCHADE/NEGATIEVE IMPACT Schade/negatieve impact in het verleden, letsel of kindermishandeling van het kind (waarschijnlijk) veroorzaakt door volwassenen. Het omvat ook risicogedrag van kinderen/tieners dat schade veroorzaakt of schadelijk is voor henzelf.</p> <p>GEVAARSomschrijving De schade of letsel waarvan wordt aangenomen dat het zal gebeuren met het kind/kinderen als niets in de situatie van de familie verandert.</p> <p>COMPLICERENDE FACTOREN Acties en gebeurtenissen in en rondom de familie en het kind en door professionals by professionals die het moeilijker maken om met de problemen om te gaan.</p>	<p>BESTAANDE KRACHTEN Mensen, plannen en acties die bijdragen aan het welbevinden van het kind en plannen over hoe een kind veilig wordt gehouden wanneer het gevaar zich aandient.</p> <p>BESTAANDE VEILIGHEID Acties genomen door ouders, verzorgende volwassenen en kinderen om er voor te zorgen dat het kind veilig is als het gevaar zich aandient.</p>	<p>VEILIGHEIDSDOEL Het gedrag en de acties die de Jeugdbescherming moet zien om er zeker van te zijn dat het kind veilig genoeg is om de zaak te kunnen afsluiten.</p> <p>VOLGENDE STAPPEN De onmiddellijke volgende acties die genomen worden om toekomstige veiligheid te bouwen.</p>

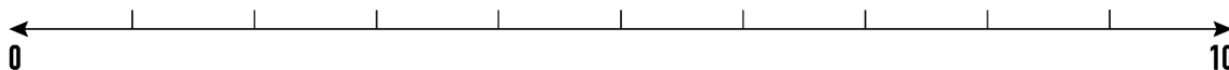

De belangrijkste onderdelen worden hieronder toegelicht:

Schade

- Feitelijk gevaar (zorgen uit het verleden). Dit omvat in ieder geval de aanleiding tot ingrijpen.
- Eerste, ergste en laatste keer en hoe vaak en hoe lang dat er iets gebeurde met of in het bijzijn van de kinderen/de kwetsbare volwassene. Om meer detail te krijgen, kan de schadematrix gebruikt worden, zie hiervoor bijlage 1 op bladzijde.....
- Wie heeft wat geconstateerd (feiten!)
- Wat was de impact op de kinderen/kwetsbare volwassene?
- Gebeurtenis in het verleden waarbij alles voor het moment “nu” verleden is.

Complicerende factoren

- Welke bijkomende factoren maken het lastiger om de zorgen op te lossen, maar zijn niet direct een gevaar voor de kinderen.

Opbouw Gevaarsomschrijving

- Geef erkenning en heb compassie voor de moeilijke situatie of geschiedenis van de ouders/betrokkenen (indien mogelijk).
- Wie is er bezorgd?
- Bezorgd over welke schade er bij de kinderen is gezien (en wie heeft dit gezien).
- Maak de link met het gedrag van de ouders.

- In welke context vond dit gedrag plaats, wat heeft de ouder of betrokkene meegemaakt waardoor het kind/ de kwetsbare volwassene niet veilig is? Of wat heeft het kind/de jongere/de kwetsbare volwassene meegemaakt waardoor hij of zij nu een gevaar vormt voor anderen en/of zichzelf.
-zijn bezorgd dat “als er niets verandert”...
- Mogelijke schade en impact voor de kinderen/kwetsbare volwassene op korte en lange termijn.

Opbouw Veiligheidsdoel (dit omschrijft de haalbare eindsituatie)

- Geef de goede intentie aan van de ouders/betrokkenen (“Ouders willen hun kinderen graag thuis”)
- Opdat dit mogelijk zou zijn willen (wie?) zien dat de ouders wat doen (onderwerpen waar welke veiligheid voor moet komen, woord en beeld maken, netwerk verzamelen, veiligheidsplan maken)
- Een plan dat ervoor zorgt dat de kinderen (Zet hier het positieve spiegelbeeld van wat je in je gevaarsboodschap negatief hebt beschreven.)
- Eventueel de bodemeisen toevoegen
- Eventueel toevoegen hoe lang het plan moet lopen vooraleer de begeleiding kan worden afgesloten

Opbouw veiligheidsschaal

Voor elk paar gevaarsomschrijving/veiligheidsdoel maak je een bijpassende veiligheidsschaal. Zie voor de uitleg over de schaalvraag reader 1.

*“Op een schaal van 0 tot 10
waarbij 10 is inhoudelijk gedrag passend bij het veiligheidsdoel)
en 0 inhoudelijk gedrag passend bij de grootste zorg),
waar schaal jij je in?”*

Vragen naar bestaande krachten en bestaande veiligheid

- Zijn altijd oplossingsgerichte vragen (wie, wat, waar, wanneer, hoe)
- Gaan altijd over in het verleden omdat het gaat over bestaande krachten en bestaande veiligheid

Bestaande krachten:

- Vragen naar wat ouders/betrokkenen al hebben gedaan in het kader van het welzijn van hun kinderen/kwetsbare volwassene.
- Gebruik vooral relatievragen:
 - “Wat zou jouw partner zeggen wat jij goed doet voor je kinderen”.
 - “Wat zou de buurvrouw zeggen dat ze ziet als jullie als partners een goede dag hebben?”

Bestaande veiligheid:

- Wat heeft gemaakt dat, ondanks het feit dat het gevaar aanwezig was, de kinderen/kwetsbare volwassenen toen toch geen schade hebben opgelopen.
- Gebruik vooral uitzonderingsvragen

- “Wanneer ben jij er in geslaagd om je kinderen niet te slaan ondanks het feit dat je heel boos was?”
- “Wat was een moment dat je partner het bloed onder je nagels vandaan haalde en het je toch lukte om, ondanks dat je boos was, je in te houden en ze niet gewond is geraakt?”

Belangrijk is dat de stem van het kind in de analyse terugkomt ook al in de fase veiligheid. Dit kan door zowel aan kind als ouders en andere volwassenen vragen te stellen en dit mee te nemen in je 3 kolommen ook kun je al de drie huizen inzetten. In de fase risicogestuurd vind je een uitgebreide uitleg voor het werken met de drie huizen.

HET VEILIGE HUIS

Doelen van het werken met het veilige huis:

- o Een context te creëren om met het kind te praten over wat de professional bedoelt met veiligheid en gevaar en begrijpen wat die concepten voor het kind betekenen.
- o Inzicht verkrijgen in de relaties die belangrijk voor het kind zijn om vervolgens deze personen te betrekken in het verbeteren van de veiligheid van het kind.
- o Inzicht krijgen in wat er vanuit het perspectief van het kind moet gebeuren om ervoor te zorgen dat zij veilig zijn binnen hun huishouden of bij hun verzorgers.
- o Het kind helpen om meer begrip te krijgen voor het proces van het veiligheidsplan.
- o Kinderen helpen die nerveus zijn over het herenigingsproces, om hen te laten nadenken over wat zij nodig hebben om zich in de toekomst veilig te voelen in hun huishouden.
- o Het veiligheidsplan van het kind vastleggen op een manier waarop de werker dit mee terug kan nemen in gesprekken met het huishouden en hun netwerk voor de ontwikkeling van het uiteindelijke veiligheidsplan. Hierdoor is het veilige huis ook een tool voor veiligheidsplanning!

NB Dit huis is ook zeer goed met volwassene met een beperking te gebruiken!

Stappen:

1. Voorbereiding voor jezelf en met professionals, ouders/verzorgers voor je met het kind gaat praten. (Waar, wanneer, wat gebeurt er vervolgens met het veilige huis?)
2. Het veilige huis aan het kind introduceren.
3. Het veilige huis “invullen”.
4. Praten met het kind over wat er daarna gebeurt.
5. Het veilige huis laten zien aan voor het kind belangrijke anderen.

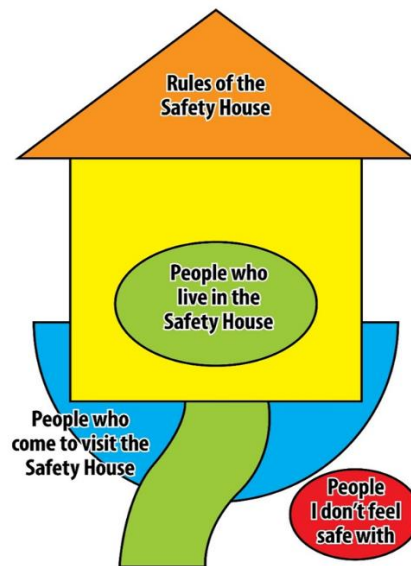

HET VEILIGE HUIS

1. Stap 1. Kind tekent zichzelf in de binnenste cirkel

Door eerst zichzelf in het huis te tekenen wordt het kind betrokken in het proces.

De centrale positie heeft het bijkomend effect dat je daarmee het kind centraal stelt in het proces.

Het kind tekent vervolgens de andere personen die in het huis wonen in de cirkel.

Binnen de 4 muren tekent of beschrijft het kind de dingen die de mensen in het huis doen. Dit kunnen details zijn van dagelijkse activiteiten die het kind leuk vindt zoals; "Mama leest voor". Het kunnen ook dingen zijn die direct betrekking hebben op de veiligheid zoals: "Mama blijft altijd bij me wanneer opa op bezoek is"

2. Stap 2. Bezoek in het veilige huis

Wie zou er met jou in het veilige huis wonen?

Voorbeeldvragen voor in het huis:

- Stel je eigen huis voor met mama, papa en misschien familie. In dat huis is alles veilig, jij voelt je er zo veilig en gelukkig als mogelijk is. Wat voor dingen zou _____ (bv. mama, papa, grote zus) doen?
- Wat zijn belangrijke dingen die _____ (bijv. mama en papa) zouden doen in jouw veilige huis om te zorgen dat jij veilig bent.
- Zijn er belangrijke dingen die nodig zijn in jouw veilige huis om er zeker van te zijn dat jij veilig bent?

De mensen waarvan het kind wil dat ze op bezoek komen om de veiligheid te garanderen (hun veiligheidsfiguren, mensen die zich bewust zijn van de zorgen en die actief betrokken zijn bij de veiligheid van het kind) worden in deze cirkel getekend.

Details over wat ze doen om het kind veilig te houden worden erbij geschreven.

Voorbeeld vragen:

- Wie zal/wil er bij jou in het veilige huis op bezoek komen om er voor te zorgen dat jij veilig bent?
- Wanneer ... (iedereen van de veilige mensen) bij jou op bezoek komen in het veilige huis, wat is belangrijk wat zij gaan doen om ervoor te zorgen dat jij veilig bent?

3. Stap 3. Onveilig bezoek

De personen die het kind niet in het veilige huis wil hebben (niet op bezoek en niet om te wonen) worden in de rode cirkel getekend die buiten het huis en helemaal apart ligt.

Voorbeeld vraag:

- Wanneer je thuis bent, is er iemand waarvan je niet wilt dat die bij je woont of bij je op bezoek komt, mensen waarbij jij je niet veilig bij voelt?

4. Stap 4. Het dak

Het dak van het veilige huis wordt gebruikt voor de regels over de veiligheid van het kind in het huis.

Deze regels beschrijven hoe iedereen zich in het huis moet gedragen om te zorgen dat de kinderen altijd veilig en goed verzorgd worden. De nadruk ligt meer op regels die er zorg voor dragen dat iedereen veilig is dan regels die gaan over goed gedrag van het kind, dit is belangrijk om uit te leggen.

5. Het pad

Voorbeeld: Weet je nog dat ... met elkaar gaan praten om te zorgen dat het veilig voor je wordt? Welke regels moeten zij met elkaar afspreken denk je?

Dit pad geeft het kind de gelegenheid om zijn veiligheid op een schaal af te zetten. Een schaal waarop bij het begin van het pad er veel zorgen zijn die geleid hebben tot betrokkenheid van hulpverlening of geleid hebben tot een uithuisplaatsing (misschien wil het kind dit aan het begin van het pad schrijven) helemaal tot aan de deur van het veilige huis waar het kind in staat is om naar binnen te gaan doordat alle zorgen besproken en behandeld zijn en er afspraken over gemaakt zijn.

Het gebruik van het pad is een middel om het gevoel van veiligheid van het kind te schalen door zichzelf op het pad te plaatsen. Dit kan door zichzelf op het pad te tekenen, of het pad in te kleuren tot het punt waarop ze op dat moment zijn, of iedere andere manier die bij het kind past.

Voorbeeld:

- Als het begin van het pad is het punt waar jij veel zorgen hebt over weer bij mama wonen (of voor één nacht gaat logeren) dat mama weer drugs gaat gebruiken en niet goed voor jou kan zorgen en het einde van het pad bij de voordeur is dat alles wat afgesproken is in het veilige huis is gebeurd en je hebt geen zorgen dat mama weer drugs gaat gebruiken, waar sta jij nu dan?
- Wat denk jij dat er moet gebeuren voor jou om een klein beetje verder te komen op het veilige pad om dichterbij het veilige huis te komen?

- o Wat moet er gebeuren zodat jij je zo veilig voelt en jij helemaal naar het einde van het veilige pad loopt en dat je naar binnen gaat in het veilige huis?

VEILIGE CIRKELS

De 'Veiligheidscirkels van het huishouden' is een zeer eenvoudig instrument bestaande uit drie concentrische cirkels rond het huishouden.

De familieleden (kinderen en ouders/verzorgers) zijn vertegenwoordigd in het midden van de cirkels door een eenvoudige tekening van de familie, door het schrijven van de namen van de familieleden of door een foto van het huishouden of kinderen. In de binnenste cirkel schrijven we de namen van alle mensen in het leven van de kinderen/kwetsbare volwassene en de familie die al weten wat er gebeurd is dat leidde tot de onveiligheid van de kinderen/kwetsbare volwassene, of dat heeft geleid tot de betrokkenheid van de hulpverlening. In de middelste cirkel schrijven we de namen van de mensen in het leven van de familie die al iets weten van wat er is gebeurd, maar die niet alle details kennen. Misschien weten ze dat er thuis in het huishouden iets gebeurd is, maar ze kennen de details niet over wat er gebeurde. In de buitenste cirkel schrijven we de namen van die mensen die helemaal niets weten over wat er gebeurd is en die niet weten dat de hulpverlening betrokken is bij de familie.

Er kan getekend worden of er kunnen poppetjes neergezet worden. Of er kan met geeltjes de namen in de cirkels gezet worden zodat je ook kunt experimenteren met hoe het zou zijn als de mensen in een andere cirkel zouden staan. De gestelde vragen (denk aan de soorten vragen) helpen het huishouden na te denken over wie alles, een beetje of niets weten en hoe dat helpt of hen tegenhoudt om deze mensen te vragen om mee te denken over oplossingen.

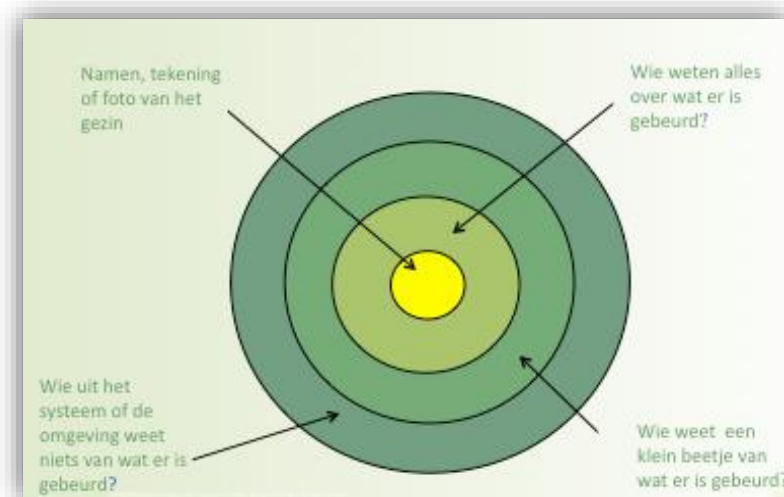

FASE VEILIGHEID; VEILIGHEIDSPANNING TOOLS

DIRECT VEILIGHEIDSPANNING

Veiligheidsafspraken met huishouders/ huishouders en hun netwerk over de directie veiligheid. Deze afspraken zijn inclusief monitor afspraken, afspraken over hoe zij elkaar informeren en gelden tot ze vervangen zijn door de afspraken uit het stabiele veiligheidsplan.

In het veiligheidsplan worden de volgende punten opgenomen:

- Omschrijving van gevaar voor de toekomst en welke veiligheid nodig is om het geweld te doen stoppen. (Gevaarsomschrijving en Veiligheidsdoel)

Voor welke onderwerpen er nu onmiddellijk veiligheid moet komen (prioritering vanuit de gevaarsomschrijving en het veiligheidsdoel)

- Wat er al aan veiligheid gezien is.
- Concrete afspraken over hoe, wat, waar, wanneer en wie dingen doet die nodig zijn voor de veiligheid.
- Evaluatiemomenten en eventuele consequenties.

Het is belangrijk dat iedereen achter het plan staat. In de bijlage staat een format veiligheidsplan dat in deze fase opgestart wordt en de inde fase risicogestuurd verder wordt uitgewerkt. Echter: huishouders en hun netwerk ontwikkelen zelf vaak de beste (praktische) formats!

VEILIG PERSOON VOOR BETROKKEN KINDEREN

Een of meerdere personen uit het niet professionele netwerk nemen de rol op zich om naast ouders extra aandacht aan het kind te besteden. De veiligheidspersoon is een volwassene die het kind vertrouwt en die om het kind geeft. Het moet een persoon zijn waar het kind makkelijk contact mee kan maken en die regelmatig op bezoek komt en/of belt. Deze persoon zal ook de stem van het kind vertegenwoordigen tijdens de netwerkberaden en de rest van het netwerk informeren over hoe het met het kind gaat. Ook zal hij of zij extra opletten of het kind zich daadwerkelijk veiliger gaat voelen of zijn. Er worden afspraken gemaakt hoe deze persoon verwacht en onverwacht er voor het kind zal zijn.

VEILIG VOORWERP

Een voorwerp wat het kind kan verplaatsen (in het zicht van veilig persoon of netwerk brengen) als hij/ zij bezorgd is zodat netwerk weet dat zij in actie moeten komen.

VEILIGHEIDSLAGBOEK

Een schrift, whatsapp groep, beschermde website of een andere vorm waarin betrokkenen bijhouden wat er goed is gegaan, wat er gedaan is waardoor het goed ging, waar het mis ging of dreigde te gaan en wat er gedaan is om dit te stoppen of te voorkomen. Elke volgende (netwerk)bijeenkomst wordt het logboek erbij gehaald om te kijken wat goed is gegaan om daar meer van te kunnen doen en wat lastig was en waar aanpassingen nodig zijn.

FASE RISICOGESTUURD; ANALYSE TOOLS

GENOGRAM UITBREIDEN

Helpende vragen:

- Is er iemand in dit netwerk die jou wel eens geholpen heeft?
- Wie in het huishouden/familie voelt zich bij jouw kind(eren) betrokken?
- Is er iemand waarvan je denkt dat die jou zou willen helpen?
- Zou er iemand zijn die naar jou wil luisteren?
- Wie vraag je om hulp? Bij wie kun je terecht met vragen en problemen?
- Is er iemand die ooit belangrijk voor je is geweest?
- Wie van de familie kwam wel eens op bezoek? Of bij wie logeerde je wel eens?
- Als er niemand is die jou wil helpen: 'Stel je voor dat er toch iemand zou zijn die je zou willen helpen, van wie zou je dan hulp willen?'
- Als iemand anders uit je huishouden hulp nodig zou hebben naar wie zou die dan gaan?
- Wie is voor jou belangrijk in dit netwerk?
- Wie zou je graag als voorbeeld hebben voor je kinderen?
- Speelt het geloof een rol in de familie?
- Wat is de culturele achtergrond van de verschillende personen?
- Zijn er problemen die je terug ziet komen?
- Wie kan goed met wie opschieten en wie juist niet?
- Hoe zijn de gezagsverhoudingen? Wie heeft het voor het zeggen binnen de familie?
- Zijn er problemen die je terug ziet komen?

Voor het uitbreiden van het genogram kan de bouwsteen tijdlijn en geschiedenis van Beter Samenspel een hulpmiddel zijn. Klik [hier](#) voor de link naar de bouwsteen:

Symbolen voor de aanvulling in genogram:

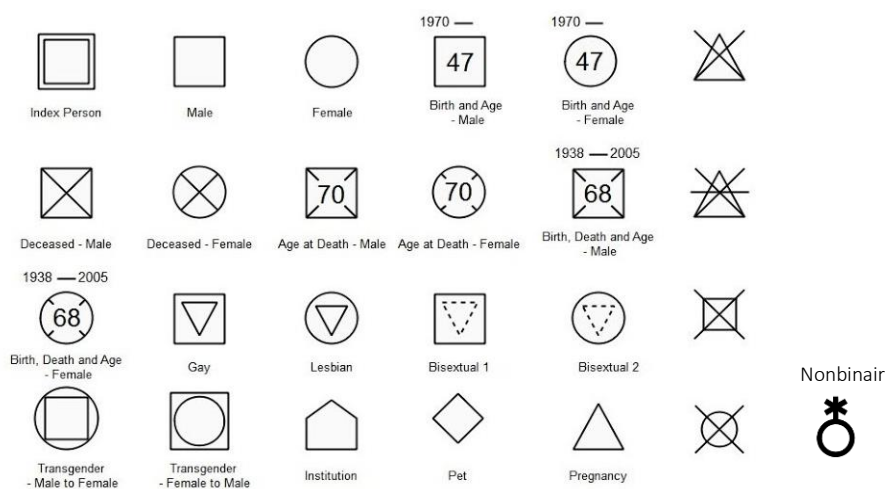

Emotional Genogram Symbols

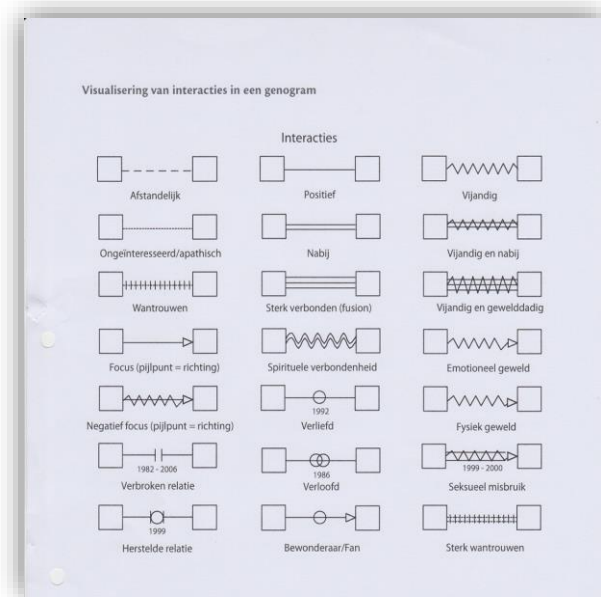
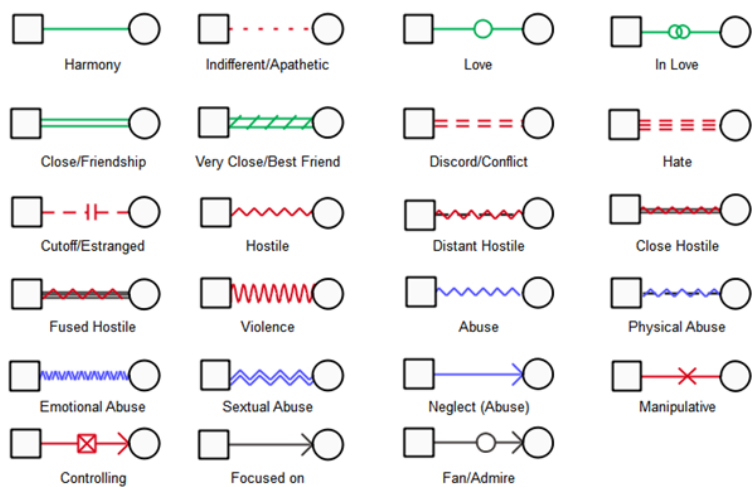

DRIE HUIZEN

Ook met de kinderen wordt een inventarisatie gemaakt van de thuissituatie. Kindermishandeling is een syndroom van geheimhouding. Daarnaast zijn kinderen geneigd zichzelf de schuld te geven van de problemen thuis. Om met het kind in gesprek te komen wordt gebruik gemaakt van "de drie huizen": het huis van de zorgen, het huis van de leuke dingen en het droomhuis. Hier komen de drie kolommen van het framework in terug dat met de volwassenen gebruikt wordt.



De drie huizen hebben dezelfde drie kern assessment vragen als het Signs of Safety framework:

1. Waar maken we ons zorgen over?
2. Wat gaat er goed?
3. Wat moet er gebeuren?

De drie huizen maken deze kernvragen visueel en sluiten daardoor beter aan bij kinderen en jongeren. Kinderen

tekenen en/of schrijven in de drie huizen naar aanleiding van vragen van de werker of laten de werker de (letterlijke woorden die het kind gebruikt) schrijven in de huizen.

Stappen voor het gebruiken van de drie huizen

De volgende stappen beschrijven een proces voor het gebruiken van de drie huizen voor het interviewen van kinderen en jongeren in het jeugdbeschermingswerk. De stappen zijn geen voorschrift maar kunnen beschouwd worden als een richtlijn. De stappen zijn ontwikkeld door het voortbouwen en toepassen van

de drie huizen door professionals uit Nieuw-Zeeland, Australië, Nederland, Engeland, Canada, Zweden, Japan en Amerika.

1. Voorbereiden

Alhoewel het niet noodzakelijk is en soms niet haalbaar, is het praktisch om informatie te hebben over het leven van het kind, wie er belangrijk voor hem zijn, waar hij woont, welke zaken belangrijk zijn en wat hij leuk vindt om te doen. Dit helpt je om contact met het kind te maken en geeft je materiaal om over te praten en te tekenen als het kind het lastig vindt om met je te praten over open vragen.

Vorbereiden doe je ook door te beslissen welke materialen je nodig hebt. Je hebt vellen (A3) papier nodig per huis, stiften in allerlei soorten en maten. Sommige mensen hebben al een sjabloon voor het huis getekend (bespaart tijd) anderen laten ook het tekenen van een huis (of soms een ander ontwerp zoals een trein, een hartje of gezichtjes met emoties, planeten, passend bij waar de interesses van het kind liggen) aan het kind over. Iedereen ontwikkelt hierin zijn eigen stijl van werken die per kind kan wisselen om zo goed mogelijk aan te sluiten.

Beslis indien mogelijk waar je met het kind in gesprek gaat. Probeer een plek te vinden waar het kind zoveel mogelijk op zijn gemak is. Kinderen kunnen zenuwachtig en gespannen zijn om over hun leven te praten.

2. Ouders informeren en toestemming vragen voor het tekenen van de drie huizen.

Soms zal de werker met het kind praten en tekenen zonder dat er toestemming is van ouders doordat er geen tijd of gelegenheid toe is. Waar mogelijk is het belangrijk om dit wel te vragen en voor te bespreken met ouders.

Ouders vinden het vaak spannend dat er met hun kind gepraat wordt over hun situatie. Het helpt als je hen je werkwijze uitlegt en laat zien wat je gaat doen. De drie huizen laat aan de ouders zien dat je niet alleen kijkt naar de problemen maar ook naar de goede dingen en de hoop en verwachtingen voor de toekomst. Door dit van tevoren met ouders te bespreken schep je openheid over hoe je werkt en geeft het de aanzet om ook de uitkomst van de drie huizen te kunnen bespreken. Doordat je dezelfde drie kernvragen gebruikt in je inventarisatie met ouders, zijn de huizen ook herkenbaar en logisch voor ouders. Je kunt nog een stap verder gaan en de ouders vragen of zij suggesties hebben hoe je hun kind het beste op zijn gemak kan stellen.

Je kunt ouders vragen of zij je aan hun kind willen voorstellen en vertellen dat zij het goed vinden dat jij met hen praat.

3. Besluiten wie er bij het tekenen aanwezig zijn.

Waar mogelijk is het belangrijk om de ouders en kind een keuze te geven in het besluit of ouders wel *of* niet aanwezig zijn bij het drie huizen interview. Wanneer dit niet mogelijk is en er wordt besloten dat de

ouders niet bij het interview aanwezig kunnen zijn, is het van groot belang ouders goed uit te leggen waarom dit zo is.

Een uitleg die je zou kunnen geven:

- *Zoals we al hebben besproken zijn de problemen behoorlijk serieus en ik moet aan de rechtbank adviseren over wat er moet gebeuren en of Anthony thuis kan wonen. Het is belangrijk dat ik direct van Anthony kan horen, hoe hij het ziet. Om dit goed te kunnen doen in deze situatie, zodat ik alles heb gedaan wat nodig is om een goede beslissing te kunnen nemen, is het nodig dat ik alleen met Anthony kan praten. Door de ernstige zorgen die er zijn, zou ik dat kunnen doen zonder uw toestemming, toch wil ik graag uw toestemming om met Anthony te kunnen praten.*

Na afloop van het gesprek zal de werker, of de werker samen met het kind, aan de ouders komen uitleggen wat er besproken en getekend is. Hoe deze terugkoppeling gaat gebeuren wordt door de werker samen met het kind doorgenomen en besloten.

Wanneer je het kind op school of in een pleeghuishouden spreekt, kan het zijn dat het kind graag iemand bij wil hebben. In dat geval is het belangrijk om met de volwassene af te spreken dat deze zich afzijdig houdt en aan de kant gaat zitten zodat de werker zich helemaal op het kind kan richten.

Als er meerdere kinderen zijn, moet de werker besluiten om met de kinderen gezamenlijk of apart te praten. Sommige kinderen zullen er de voorkeur aan geven om zonder hun broer of zus te praten en anderen voelen zich daardoor juist veel prettiger en praten dan makkelijker. Vaak is het vragen van een oudere broer of zus bij een gesprek met een jonger kind een kans om het oudere kind te betrekken. Je kunt het oudere kind dan vragen om het jongere kind te helpen met de vragen en stappen van de drie huizen.

4. Introduceren van de drie huizen.

Ook wanneer het kind aanwezig is geweest bij je uitleg van de drie huizen aan de ouders, is het belangrijk om dit aan het begin van het interview weer goed uit te leggen. Gebruik taal die eenvoudig is en houdt de uitleg kort zodat het kind niet in de war raakt. Wanneer Marieke Vogel de drie huizen introduceert doet ze dat ongeveer zo:

- *Hoi, mijn naam is Marieke en ik werk bij... en het is mijn werk om te praten met families waar kinderen problemen hebben en samen met ze te kijken waar ze zich zorgen over maken. Ik praat met heel veel kinderen wanneer iemand me verteld heeft dat ze zorgen om die kinderen hebben. Om met je te praten gebruik ik de drie huizen, kijk hier zijn ze...*
- *Nou kan ik niet zo goed tekenen, dat kan jij vast veel beter maar meestal lukt het me wel om een huis te tekenen, wat vind je van deze?*
- *Wil jij een huis tekenen op de andere twee bladen?*
- *In het eerste huis gaan we de dingen schrijven en tekenen die je leuk en fijn vindt: het huis van de leuke dingen. In het tweede huis stoppen we de dingen waar je je zorgen om maakt, die je niet fijn vindt: het*

huis van de zorgen. In het derde huis hebben we het huis van de dromen: waarin je kunt tekenen hoe je de dingen in je leven zou willen als al je zorgen zouden zijn opgelost. Vind je het OK als we hier samen aan werken?

We gebruiken meestal een vel papier per huis (van A4 tot flip-over). Het huis kan worden getekend door werker of kind of samen. Sommigen tekenen de huizen al van tevoren. Het samen een huis tekenen kan helpen elkaar een beetje te leren kennen en het ijs te breken. Als je uitlegt waar de huizen voor zijn, kun je het kind ook de keuze geven om zelf namen voor het huis te bedenken. Zo was er een meisje dat kwam met de volgende namen: het huis waar iedereen boos is op elkaar, het huis van de vrolijke gezichten en het sprookjes huis.

Wanneer je de drie huizen gebruikt om de zienswijze van de kinderen te onderzoeken als onderdeel van een plan of rapport is het belangrijk om hen uit te leggen hoe de drie huizen in het onderzoek en het plan passen. En dat de huizen met ouders besproken worden met of zonder de kinderen erbij.

De meeste kinderen vinden het fijn om te horen dat de werker wil weten wat zij van de situatie vinden en hun mening belangrijk en waardevol vinden. En dat deze dus een plekje krijgt in de plannen die er worden gemaakt. Afhankelijk van de leeftijd en de 'volwassenheid' kun je kiezen voor de drie kolommen i.p.v. de drie huizen. Veel tieners vinden de drie huizen wel leuk, ook ouders (met een beperking) spreken de drie huizen soms meer aan dan de drie kolommen.

5. Het interview.

Uit onderzoek blijkt dat zowel ouders als kinderen het prettig vinden als hen keuzemogelijkheden worden geboden. De meeste werkers vragen het kind met welk huis ze willen beginnen. Sommige kinderen beginnen het liefst met het huis van de zorgen omdat ze daar het meest mee bezig zijn, andere kinderen vinden het prettiger (en veiliger) om met het huis van de goede dingen te beginnen.

Biedt het kind ook de keuze aan om te tekenen, te schrijven of beiden. Bij de tekeningen van jonge kinderen kun je vragen of het kind aan je wil uitleggen wat hij aan het tekenen is en vraag je of het goed is om de woorden van het kind erbij te schrijven. Jonge kinderen willen meestal graag dat werkers de woorden opschrijven, oudere kinderen willen meestal graag zelf schrijven en het later aan de werker laten zien. Geef jongeren de keuze om het samen in te vullen of om het zelf te doen.

Wanneer je de drie huizen maakt, is het erg belangrijk om precies de woorden en ideeën van het kind te gebruiken. Lees terug wat je hebt opgeschreven om te controleren of de juiste woorden zijn gebruikt. Dit geeft je de kans om te controleren of je het correct hebt weergegeven en om door te kunnen vragen over het onderwerp.

Ook de drie huizen zijn net als het framework dynamisch in gebruik, je hoeft niet eerst het ene en dan het andere huis te maken. Ga heen en weer tussen de verschillende huizen. Veel kinderen geven zelf ook aan

dat ze aan een ander huis willen werken. Volg het tempo van het kind en waarover hij wil praten. Wanneer het praten over bijvoorbeeld de zorgen te moeilijk wordt, help je het kind door te vragen naar de dingen die hem blij maken of hoe het zou zijn als de zorgen weg waren en opgelost zijn. In situaties dat kinderen het moeilijk vinden om iets te vertellen, kun je hen helpen door vragen te stellen:

- Wat is er fijn aan (de plek) waar je nu woont?
- Wat vind je leuk aan school of wat gaat er goed?
- Wat vind je het leukste aan de vrienden die je hebt?
- Wanneer je bij mama bent, wat zijn dan de leukste dingen die je hebt gedaan?
- Wat vind je het leukst om met papa te doen?
- Wie kent jou het best van iedereen? Wat zouden zij zeggen dat jij het beste kunt?
- Wat is er het leukste aan om jou te zijn?

Als een kind in het huis van de dromen zegt: ik wou dat ik niet gepest werd of ik wens dat papa en mama niet zoveel ruzie maken, kun je daarop door gaan door te zeggen: het klinkt of je je zorgen maakt over het pesten (of de ruzies van papa en mama), is dat iets wat we in het huis van de zorgen zullen zetten? Vaak hebben kinderen de tijd nodig om te kunnen of durven praten over hun zorgen. Soms vertellen ze hun echte zorgen pas op het eind van het gesprek op de vraag of we nu alle belangrijke dingen in de huizen gezet hebben.

Tijdens het interview kun je het kind vragen om een oordeel te geven over zijn leven op een schaal van 0-10, waar de 0 is dat hij zich vooral heel veel zorgen maakt en de 10 dat zijn leven is zoals hij het graag zou willen. Dit kun je doen door een pad te tekenen van het huis van de zorgen naar het huis van de dromen en het kind te vragen waar hij nu staat op dit pad.

Bekijk op het eind van het interview samen alle dingen die in de huizen staan en complimenteer het kind voor zijn openheid en moed om te praten over wat er in zijn leven gebeurt.

Wanneer je als werker bang bent dat het kind van volwassenen te horen heeft gekregen dat het niets mag zeggen of bepaalde dingen niet mag zeggen, is het belangrijk om eerst te vragen naar de goede dingen. Het is niet waarschijnlijk dat kinderen daarover ook de boodschap hebben gekregen daar niets over te mogen zeggen.

Wanneer kinderen geen of heel weinig goede dingen kunnen beschrijven over hoe het nu gaat, betekent dit vaak dat de dingen behoorlijk slecht gaan voor het kind.

Soms lukt het een kind niet om over de zorgen te praten, de wondervraag helpt daar soms bij:
“Stel dat er vannacht toen je sliep een wonder is gebeurd, je werd de volgende ochtend wakker en alle problemen in je leven waren opgelost. Wat is het eerste waaraan je zou merken dat je leven anders was?”

Steve Edwards vroeg dit aan een meisje dat seksueel misbruikt bleek te worden door haar vader (na twee keer eerder tekenen waarbij ze niets kon vertellen). Ze zei: 'Mijn vader zou dood zijn!' De vraag had de impasse doorbroken en zij kon daarna vertellen wat er aan de hand was.

6. Uitleggen en betrekken van het kind in wat er nu gaat gebeuren.

Zodra het drie huizen interview klaar is, leg je uit wat er hierna gaat gebeuren en vraag je toestemming om de tekening aan ouders, familie of andere professionals te laten zien. Sommige kinderen vinden het erg spannend om aan hun ouders te laten zien hoe zij de situatie beleven. Je kunt het kind helpen door keuzes aan te bieden over de manier waarop we de tekeningen aan ouders laten zien. Sommige kinderen vinden het leuk om dezelfde tekeningen aan hun ouders te laten zien en uit te leggen. Anderen kiezen ervoor dat jij het voor leest of laat zien aan de ouders waar het kind bij is. Weer anderen willen liever dat je de drie huizen bespreekt zonder dat ze erbij zijn. Wat je ook afspreekt: neem heel precies door wat er gaat gebeuren zodat het kind het volledig begrijpt. Naast wat het kind aangeeft, is het van belang dat je zelf ook nagaat wat wenselijk is. Wanneer je inschat dat de zorgen toenemen bij het bespreken is het wenselijker te zorgen dat het kind er niet bij is.

De meeste kinderen vinden het goed dat je de drie huizen aan hun ouders laat zien.

De belangrijkste reden is dat de huizen niet alleen op de negatieve dingen focussen maar een gebalanceerde exploratie van het kind zijn leven laten zien. Wanneer kinderen voornamelijk wordt gevraagd te vertellen over de slechte dingen over de mensen die het dichtst bij hen staan, kunnen kinderen het gevoel hebben dat ze iets verkeerd doen, dat ze hun familie verraden hebben en dat ze daardoor in de problemen zullen komen. Door simpel en direct ieder sprankje van hoop en positiviteit te onderzoeken, creëer je openheid en kun je het ook over de minder leuke dingen en zorgen hebben. Een belangrijke basis om het kind te helpen om over misbruik te praten.

Soms vertellen jeugdbeschermers dat ze aan kinderen niet kunnen vragen naar situaties van misbruik omdat ze dan bang zijn voor twee zaken:

- Wat moet ik doen, kan ik doen, met de dingen die het kind me vertelt?
- Wat als, door te vragen naar misbruik en het kind vertelt me erover, het kind meer gevaar loopt?

Het interviewen van kwetsbare kinderen die in onveiligheid leven, vraagt een goede voorbereiding, zorgvuldig overdenken, goede ondersteuning en supervisie en het kundig gebruik van de autoriteit. Het vraagt een heldere visie op hoe je constructief en veilig kunt onderhandelen over de uitdagingen die zich altijd voordoen wanneer een kind moeilijke informatie onthult.

Kindermishandeling is een syndroom van geheimen (Tilman Furniss, 1991). Professionele interventies hebben de belangrijke taak om de geheimhouding te doorbreken die onvermijdelijk rond mishandeling opgebouwd is. Het is belangrijk om niet een nieuw soort geheim te creëren. Tegelijkertijd is het even

cruciaal dat je ervoor zorgt dat het kind veilig is wanneer zijn ervaringen en zienswijze worden blootgelegd. Het kind moet worden betrokken bij elke stap over met wie er over de drie huizen wordt gesproken en hoe hun ideeën en informatie gebruikt zullen worden.

Er zullen altijd omstandigheden zijn waar kinderen (en werkers) bang zijn om hun verhaal aan anderen te vertellen en geen toestemming zullen geven om de drie huizen te laten zien. In deze situaties is het belangrijk om te praten over waar de werker en het kind bang voor zijn en om samen met het kind een plan te maken waarmee ze zeker zijn dat het veilig is voor het kind. Soms betekent dit dat het kind niet meer naar huis kan en er een ander plekje gezocht moet worden, in ieder geval totdat de veiligheid met ouders besproken is. Wanneer kinderen niet willen dat bepaalde mensen weten wat ze verteld hebben aan de werker, en de werker wil dit wel voor de veiligheid, is het belangrijk om het proces te vertragen en te voorkomen dat je in een alles of niets situatie komt. Het helpt vaak om het kind te vragen bij wie zij op hun gemak zouden zijn als diegene wel alles weet. Het kind kan dan komen met een leerkracht, een tante of iemand van de NSO. De volgende stap is om de drie huizen te laten zien aan de 'Veilige' persoon samen met het kind. Je kunt de veilige persoon daarmee betrekken bij het helpen om de informatie ook bij de mensen te brengen waar het kind zich zorgen om maakt.

Het betrekken van kinderen bij het proces zal soms het handelen van de werker vertragen. Toch, als het enigszins mogelijk is, is het belangrijk om het tempo van het kind te volgen. De werker zal alles moeten doen wat er nodig is om de veiligheid van het kind te verzekeren en moet het ook volledig uitleggen aan het kind waarom deze actie wordt ondernomen voordat deze plaats vindt.

Ook als er toch informatie wordt besproken met mensen waarvan het kind dit niet wil: leg uit waarom en maak duidelijk hoe het kind toch veilig kan zijn en hoe het contact met de mensen waarvoor hij bang is, zal verlopen.

7. De uitkomsten van de drie huizen aan de ouders en anderen presenteren.

Werkers over de hele wereld vertellen dat het presenteren van de uitkomsten van de drie huizen aan de ouders er vaak voor zorgt dat ouders de situatie anders gaan bezien. Het motiveert hen om met de werker te gaan praten over de problemen die er zijn.

Jenny Smith, een jeugdbeschermer uit West Australië, heeft de drie huizen gedaan met een meisje van 10 jaar. Haar moeders vriend was erg gewelddadig geweest tegen het meisje, haar moeder en haar gehandicapte broertje. De moeder was eerder vijandig geweest ten opzichte van de werker toen zij geprobeerd had met haar te praten over hun zorgen nadat het meisje op school was gekomen met blauwe plekken in haar gezicht. De werker had eerder ook geprobeerd met het meisje te praten, toen vertelde ze dat alles goed ging thuis. Jenny besloot om de drie huizen te gebruiken en begon met het huis van de goede dingen die het meisje het 'huis van de blijdschap' noemde. Ze vertelde en tekende dingen die ze leuk vond op school en die ze deed met haar moeder en broertje. Jenny liet haar daarna kiezen tussen het 'huis van de zorgen' en 'het huis van de dromen'. Ze koos het laatste en vertelde dat ze veel

nieuw speelgoed wilde hebben. Toen Jenny haar vroeg wat er zou gebeuren als zij de baas in het huis zou zijn zei ze: “Dan zou mama’s vriend weggaan en mama niet meer huilen.” Jenny vroeg: “Waar maak je je bezorgd over als het gaat om mama’s vriend?” Het meisje kon toen uitleggen dat ze bang voor hem was omdat hij vaak schreeuwt en mama slaat. Ze vertelde dat ze bang was dat hij mama en haar broertje pijn zou doen.

Toen Jenny de tekeningen van het meisje aan moeder liet zien, begon ze niet zoals gewoonlijk tegen de werkers te schreeuwen maar zei ze: “Ik heb jullie hulp nodig. Wat denk je dat ik moet doen?” De moeder kon toen met Jenny praten over de situatie waar haar vriend haar 5-jarige zoon bij de nek had gepakt en hem in zijn gezicht had geslagen. Deze verandering leidde tot het besluit van moeder om bij haar vriend weg te gaan. Jenny was verrast door hoe ze met moeder kon werken en zeer tevreden met het resultaat daarvan. Ze had het gevoel dat dit verschil kwam doordat ze de tekeningen en de woorden van het meisje aan moeder had laten zien en doordat ze was begonnen met het huis van de goede dingen.

Als je de drie huizen aan ouders presenteert helpt het dus vaak om met het huis van de goede dingen te beginnen. Dit laat de ouder zien dat de werker wil weten wat er goed gaat in het huishouden en daar op een uitgebalanceerde manier naar kijkt. Een bruikbare strategie is om ouders eerst te vragen wat zij denken dat hun kind heeft gezegd dat ze goed vinden gaan in hun leven. Dit kun je ook vragen over de zorgen en dromen. Deze strategie helpt de ouders meer te engageren in het proces en geeft je een idee over hoe ouders inzicht hebben in het kinds perspectief voordat je hun de tekeningen en woorden van het kind voorlegt.

In het beschermingswerk spreken werkers vaak over ouders die geen inzicht hebben in wat hun situatie voor kinderen betekent. De schoonheid van de drie huizen is dat dit direct helder wordt omdat je als werker gelijk de reactie van ouders ziet en observeert.

Uit onderzoek van Carol Plummer (2006) blijkt dat voor moeders, om te beslissen of misbruik wel of niet gebeurd is, de meest overtuigende informatie, de informatie is die direct afkomstig is van het kind. De moeder van Jenny, in het voorbeeld hiervoor, zou heel goed gelabeld kunnen worden als een moeder met weinig compassie voor haar kinds beleving van de situatie, maar haar reactie op haar dochters tekeningen en woorden in de drie huizen laat zien dat dit niet het geval was.

In het geval dat een ouder nadat hij de drie huizen van zijn kind heeft gezien onaangedaan is, maakt het meer aannemelijk dat het risico over het geheel groter wordt. De hoofdzaak is dat de beoordeling van de gevoeligheid van de ouders voor wat het kind ervaart, is gebaseerd op de observaties tijdens het bespreken van de drie huizen in plaats van een beoordeling op hoe de ouder reageert op de ideeën en beoordelingen die de professional over het probleem heeft.

Het presenteren van de tekeningen van het kind aan anderen, leden van de familie of netwerk of professionals, moet gedaan worden in overleg met de ouders en het kind en gericht zijn op de veiligheid van het kind. Het kan zijn dat ouders of kinderen gespannen zijn om de tekeningen aan anderen te laten zien, en net zoals met andere stappen in het proces is het belangrijk om deze informatie te delen en

overeenstemming te bereiken of in ieder geval keuzes te bieden. Het tempo van de betrokkenen is hierbij, in zoverre de veiligheid dit toelaat, leidend.

8. De drie huizen in het dossier bewaren

De drie huizen, ook al lijkt het simpel, zijn een middel om kinderen de gelegenheid te geven om een assessment van hun eigen leven te maken. Omdat het in de taal van het kind is, kan het professionals het gevoel geven dat het niet het gewicht heeft van een professioneel assessment. Soms vragen werkers zich af of het niet te kinderachtig is om het toe te voegen aan bijvoorbeeld het rechtbank dossier.

Zoals we in de voorgaande tekst hebben kunnen zien, is het verhaal van het kind vaak veel krachtiger en helderder dan een assessment van een professional. De rechters zijn vaak onder de indruk van de zegkracht van de drie huizen omdat ze de stem van het kind laten horen en het helder is dat het kind betrokken is bij het onderzoek.

Dus met toestemming van het kind wordt het document toegevoegd aan het dossier als centraal document van het onderzoek, plan van aanpak of veiligheidsplan.

Voorbeeldvragen bij de 3 huizen

Huis van de leuke dingen:

- Wat zijn gebeurtenissen die je het fijnst vindt van alles?
- Wat doe je het liefst met mama? Met papa? Met broertje/zusje?
- Wat doen jullie dan precies? Hoe ziet dat eruit? Wat hoor ik dan?
- Hoe voel jij je dan? Waar kan ik dat aan zien?
- Wat voor dingen vind je leuk om te doen?
- Als ik nou vanavond bij jullie thuis door het raam kijk wat zou ik dan kunnen zien voor leuke dingen bij jullie thuis?
- Gebruik een huisdier of fantasiedier; Wat kan het konijn vertellen wat er leuk is thuis?
- Wat zou je nooit willen missen?

Huis van de zorgen:

- Gebeuren er thuis wel eens dingen die je niet leuk vindt?
- Kun je me daar iets over vertellen?
- Wat vind je niet leuk?
- Hoe voel jij je dan? Waar kan ik dat aan zien?
- Als jouw huisdier zou kunnen praten wat zou die mij vertellen dat er niet leuk is thuis?
- Wat vindt mama/papa niet zo leuk?
- Maakt oma zich wel eens zorgen over hoe het bij jou thuis gaat?
- Als ik nou vanavond bij jullie thuis door het raam kijk wat zou ik dan voor vervelende dingen kunnen zien bij jullie thuis?

Huis van de dromen:

- o Stel je nu eens voor dat jij het thuis voor het zeggen hebt, wie zou er bij jou thuis wonen?
- o Wie nog meer? Nog meer?
- o Wat zouden jullie dan samen doen? Wat nog meer?
- o Waaraan zou je merken dat het thuis anders was? Wat nog meer?
- o Welke regels zouden er thuis zijn?
- o Wat is er voor nodig om deze dingen te bereiken?
- o Hoe gaan jullie in dat huis met elkaar om?

Juridische achtergrond voor gesprekken met kinderen

Uit de bouwsteen gesprekken met kinderen, in te zien via deze [link](#):

<https://www.meldcodehaaglanden.nl/media/1205/bouwstenen-beter-samenspel-mei-2023.pdf>

Het VNG zegt dat de beslissing genomen door de gemeente welke zorg een jeugdige of zijn ouder precies nodig heeft, komt tot stand in overleg met die jeugdige en zijn ouders. In een gesprek tussen een door de gemeente ingezette deskundige, de jeugdige en zijn ouders zal gekeken worden wat de jeugdige en zijn ouders eventueel zelf of met behulp van hun netwerk kunnen doen aan het probleem.

Volgens het Internationaal Verdrag inzake de Rechten van het kind hebben alle minderjarigen, ongeacht hun leeftijd, het recht om hun mening of kijk op gebeurtenissen te geven.

In de Richtlijnen Jeugdhulp staat:

- o Het is van belang dat de jeugdprofessional transparant is over zijn bevindingen en goed doorvraagt naar details. Ouders en jeugdigen krijgen in het gesprek de gelegenheid om hun visie op de problemen en mogelijke oplossingen te geven. Ook kunnen ouders en jeugdigen reageren op de conclusies van de jeugdprofessional en verdere toelichting vragen. De jeugdprofessional, ouders en jeugdigen maken samen inzichtelijk waar bevindingen (niet) overeenkomen. Gesprekken zijn een belangrijk hulpmiddel om een werkrelatie met het huishouden op te bouwen.
- o Bij vermoedens van kindermishandeling of een onveilige opvoedsituatie moet altijd met de jeugdige zelf (meerdere malen) gesproken worden en moet de jeugdige betrokken worden bij besluit- en planvorming en de monitoring gedurende het gehele proces, tenzij er gegronde redenen zijn om daarvan af te wijken. Hoe en wanneer met een jeugdige gesproken wordt over signalen, vermoedens van kindermishandeling en verdere plannen is afhankelijk van de (ontwikkelings-)leeftijd van de jeugdige en de situatie. De jeugdige dient informatie te ontvangen die past bij zijn/haar (ontwikkelings-)leeftijd en capaciteiten.
- o Onderzoek laat zien dat vanaf de leeftijd van ongeveer vier jaar open vragen aan de jeugdige kunnen worden gesteld die voldoende informatie en details geven.

Afwegingen voor het wel of niet spreken van kinderen:

- o De wet (WGBO en Burgerlijk Wetboek) maakt onderscheid tussen drie leeftijdscategorieën in het kader van toestemming om gesprek met een jeugdige: tot 12 jaar, van 12 tot 16 jaar en 16 jaar

en ouder zie hiervoor: <http://richtlijnenjeugdhulp.nl/kindermishandeling/als-je-je-zorgen-maakt/stap-3-praat-met-ouders-en-jeugdigen/>

- o Als er geen toestemming wordt gegeven door ouders om met hun kind in gesprek te gaan, ga dan in gesprek met ouders hierover. Blijft toestemming uit, overleg dan intern hoe verder te gaan.
- o Maak altijd een afweging over de veiligheid en wat het betekent als het kind niet gesproken wordt omdat er geen toestemming is of omdat we bang zijn dat het wel spreken van het kind juist gevaar oplevert. En overleg dit met collega's. In uitzonderlijke situaties kan bijvoorbeeld gekozen worden om niet met de ouders en/of jeugdige in gesprek te gaan. Dat is het geval wanneer door gesprekken de veiligheid van betrokkenen ernstig in het geding is (denk aan seksueel geweld, huwelijksdwang, eerder gerelateerd geweld en loverboy problematiek). Vraag in deze situaties advies aan een deskundige. Soms is het wel mogelijk om samen met een andere professional wel het gesprek aan te gaan. Noteer de redenen om (nog) niet met ouders of jeugdige te spreken altijd in het dossier.

NETWERKBERADEN

Samen met huishouden wordt besloten welke mensen uitgenodigd gaan worden voor een netwerkberaad. Tijdens de eerste netwerkberaden ligt de focus op het informeren en engageren van het netwerk, en wordt de analyse aangevuld. Daarop gebaseerd wordt tijdens de volgende netwerkberaden aan de onderwerpen gewerkt waar veiligheid voor moet komen en werken we aan het uiteindelijke veiligheidsplan. Dit proces van veiligheidsplanning loopt van de fase veiligheid door in de fase risicogestuurd en wordt gemonitord en gestabiliseerd in de fase herstel. Nadat er aan de eerste noodzakelijke veiligheid is gewerkt is het belangrijk om het netwerk te helpen zich te organiseren. Wie kan er samen met de hulpverlener voorzitter zijn, welke andere rollen kunnen of moeten ingevuld worden. Doordat het netwerk actief deelneemt aan het proces en verantwoordelijkheid draagt, kunnen zij langzamerhand steeds zelfstandiger functioneren en uiteindelijk als de hulpverlening afgesloten wordt zelfstandig doorgaan.

Het samenwerken met het netwerk is een doorlopend proces waarin er telkens energie wordt gestoken in het activeren van het netwerk in elke fase en hebben we in de fase risico gestuurd en fase herstel specifiek aandacht voor hoe het netwerk het vol kan gaan houden.

VEERKRACHT KALENDER

De veerkracht kalender kan zowel in de safe risico gestuurd als herstel gebruikt worden.

De veerkracht kalender is een tool om enerzijds in kaart te brengen hoe de week er voor het huishouden uitziet. Dit is van belang omdat we aan de dagelijkse veiligheid werken, daarbij is het belangrijk dat we weten hoe de dag ingevuld wordt, welk dagritme er is, van opstaan tot naar bed gaan.

Daarnaast is specifiek aandacht voor de veerkracht elementen: liefdevolle contacten, voldoende slaap, bewegen, buiten zijn, mindfulness en gezond eten.

De kalender vullen betekent elke dag alle elementen terug laten komen. (Uit: Family Finding van Kevin Campbell).

WORDS AND PICTURES (WOORD EN BEELD) UITLEG

Om de veiligheid van de kinderen te vergroten is het belangrijk dat er openheid is. De kinderen en het netwerk moeten weten wat het gevaar is, welke afspraken er gemaakt zijn en waarom die afspraken er zijn. Hiervoor maken we in samenwerking met ouders en soms het netwerk een woord & beeld verhaal. Hierin tekenen we wie zich zorgen maken, waar ze zich zorgen over maken, wat er is gebeurd en wat er gaat gebeuren. Om tot een verhaal met beelden te komen waar de mening van alle betrokken in terug komt op een manier die ok is voor hen, zijn verschillende gesprekken en gedetailleerde vragen nodig. Het vraagt veel moed van zowel professionals als huishoudens. Het woord en beeldverhaal komt terug in de vervolg trainingen.

FASE RISICOGESTUURD: VEILIGHEIDSPANNING TOOLS

STABIEL VEILIGHEIDSPANNING

Kenmerken van een effectief veiligheidsplan

Als er niets aan de hand is, Essex en Turnell, hoofdstuk 7

1. Het veiligheidsplan moet worden afgestemd op duidelijk vastgestelde door alle betrokkenen begrepen gevaren (geformuleerd in de gevaarsomschrijving).

Voor het maken van een betekenisvol veiligheidsplan moeten de risico's waar het om gaat worden vastgesteld in duidelijke taal die iedereen die betrokken is kan begrijpen. Wanneer het gevaar of de schade uit het verleden goed en begrijpelijk (gewone taal) is vastgesteld, wordt het mogelijk om een veiligheidsplan te maken dat deze zorgen gaat aanpakken.

2. Het veiligheidsplan moet concreet benoemen met welk gedrag het gevaar wordt aangepakt, met specifieke aandachtspunten voor o.a. seksueel misbruik en lichamelijke mishandeling.

Het veiligheidsplan beschrijft gedetailleerd de acties en het gedrag waarvan iedereen (ouders, kinderen, familie, netwerk en professionals) het erover eens is dat ze aantonen dat de kinderen hierdoor veilig zullen zijn voor het gevaar dat in hun situatie is vastgesteld.

Het zal ook de vermeende dader beschermen tegen toekomstige (onbewezen) beschuldigingen of misverstanden.

PLANNEN BIJ CASUSSEN VAN SEKSUEEL MISBRUIK (ONDERWERPEN):

- o De vermeende dader wordt nooit alleen gelaten met welk kind dan ook op welk tijdstip dan ook.
- o Vaststellen wie de primaire verzorgende is
- o Privacy
- o Aankleden 's avonds en na het wassen
- o Persoonlijke verzorging en passend lichamelijk contact door de vermeende dader
- o Wie is waar in huis, de tuin, de garage als de kinderen thuis zijn
- o Afspraken over vervoer
- o Afspraken op school, clubs en andere activiteiten

PLANNEN BIJ CASUSSEN MET LICHAAMELIJKE MISHANDELING (ONDERWERPEN):

- o Intieme verzorging
- o Verzorging gedurende spanningsvolle tijden. Bijv. het wakker worden 's nachts, tijden dat het (financieel) moeilijk is, stressvolle gebeurtenissen (triggers), data van eerdere verwonding/sterfgevallen, onverwachte ziekte vooral van de primaire verzorger
- o Medische verzorging en medicijnen toedienen
- o Ruw spel, stoeien

PLANNEN IN ALLE SITUATIES:

- Vaststellen van de triggers en stressoren die leiden tot een onveilige situatie en welke afspraken daarvoor nodig zijn
- Vaststelling van veiligheidsmensen waarmee de kinderen contact kunnen opnemen als zij zich zorgen maken. Test dit ook!
- Vaststelling van mensen die ouders ondersteunen en de veiligheid van de kinderen zullen controleren
- Vaststelling van mensen die zullen helpen, speciaal wanneer de primair verzorgende ziek is, stress heeft of niet beschikbaar is
- Afspraken bij situaties zoals verjaardagen, partijtjes, vieringen
- Afspraken voor wanneer ouders alcohol of drugs willen gebruiken
- Afspraken met betrekking tot andere kinderen, familie of vrienden die op bezoek komen of oppassen
- Het opstellen van een W&P verhaal die het veiligheidsplan uitlegt voor de kinderen
- De leeftijd waarop aan jonge kinderen het W&P verhaal zal worden uitgelegd en wie daar verantwoordelijk voor is
- Het opnemen van een veiligheidsvoorwerp
- Het bijhouden van een logboek over situaties waarin het (vroeger) dreigde onveilig te worden en hoe dit verliep
- De periode waarvoor het veiligheidsplan geldt

3. Het veiligheidsplan moet in de loop van de tijd voortdurend ontwikkeld, bijgeschaafd en getest worden

Het veiligheidsplan heeft grote impact op het dagelijks leven van het huishouden en hun netwerk. Ze zullen een aantal zaken anders moeten doen en anders moeten regelen dan dat ze dat voorheen deden. Deze veranderingen kunnen niet in een klap gerealiseerd worden. Een effectief veiligheidsplan heeft tijd nodig om te worden ontwikkeld, verbeterd en gedemonstreerd. Er zijn op zijn minst vier maanden nodig om verbetering in het gedrag te zien en om voor inbedding van de veiligheidsafspraken te komen. De check zit in het checken van het gedrag en het houden aan de afspraken om te zien of het een realistische kans heeft dat het huishouden en het netwerk het plan ten uitvoer brengt - ook nadat de professionals zich terugtrekken uit hun leven.

Het veiligheidsplan wordt gedurende een langere periode ontwikkeld. Dit gebeurt in bijeenkomsten (en soms onderhandeling) tussen huishouden, sociaal netwerk en professionals. Tijdens het ontwikkelen van het plan beweegt het huishouden zich steeds verder naar de hereniging van het huishouden of de terugkeer naar huis als huishouden.

De hulpverlener moet worden betrokken in regelmatig controleren en follow-ups met de kinderen en alle volwassenen die betrokken zijn bij het ten uitvoer brengen van het veiligheidsplan.

Logboeken van de keren dat het veiligheidsplan werd gevolgd laten zien hoe het veiligheidsplan wordt toegepast en helpen de successen goed in beeld te brengen en anderen te laten zien hoe er aan de veiligheid wordt gewerkt.

4. Het veiligheidsplan moet worden goed gekeurd door de wettelijke autoriteiten (Veilig Thuis, de huishoudensvoogd, reclassering).

Het veiligheidsplan moet ontwikkeld worden in samenwerking met en bekrachtigd worden door de professionals die wettelijk gezag uitoefenen over de zaak. Dit zijn de professionals die betrokken zijn door de rechtbank zoals een huishoudensvoogd.

NB Zorg dat er binnen de organisatie nog een check is voor het veiligheidsplan: iemand buiten het team die er met “vreemde” ogen naar kijkt.

5. Het veiligheidsplan moet iedereen uit het huishouden en een zo breed mogelijk netwerk betrekken.

Volwassenen, ouders en ondersteunende mensen, zullen in soms wisselende samenstellingen worden betrokken. Soms wordt er met ouders en hun ondersteuners voorbereid voordat er een grotere groep bij elkaar komt. Soms wordt er met ouders apart voorbereid. Kinderen worden zoveel mogelijk betrokken bij de ontwikkeling van het veiligheidsplan.

Hoe ouder de kinderen zijn, hoe vollediger hun betrokkenheid.

Bespreek altijd het betrekken van de kinderen met ouders. Immun willen we dat kinderen zich er bewust van zijn dat het veiligheidsplan wordt gemaakt, en van de mensen die daarbij betrokken zijn. Het veiligheidsplan wordt gemaakt in taal die begrijpelijk is voor het kind zodat ze kunnen worden betrokken in de erop volgende toepassing en verbetering. De regels van het plan worden in een Woord en Beeld vertaald en de kinderen worden betrokken bij het maken van de plaatjes.

Veiligheidsplannen is een proces.

Een van de sterkste boodschappen die we over willen brengen in dit hoofdstuk is dat een veiligheidsplan niet te vergelijken is met een pak zeepeoder dat je van een plank kunt pakken als een kant-en-klaar product, kunt toepassen op de familie en dan klaar is.

Een strak veiligheidsplan dat grote kans van slagen heeft dat het in de familie ook echt uitgevoerd blijft worden nadat de professionals weg zijn zodra zij de zaak gesloten hebben, is een proces van ontwikkeling dat tijd kost en de betrokkenheid van velen vergt; professionals, familie en hun netwerk.

De reis van het creëren van een betekenisvol veiligheidsplan begint op het moment dat we de verklarende Words and Pictures danger statement hebben gemaakt en we gezien hebben dat het huishouden en een netwerk van mensen om hen heen gezamenlijk een eenvoudige verklaring voor de zorgen hebben. Dit zorgt ervoor dat er een groep mensen betrokken is bij de kinderen die op de hoogte zijn van de zorgen en geuite gevaren.

Onze veiligheidsplannen, vooral die van casussen van seksueel misbruik, bevatten altijd een ‘belangrijkste regel’ waarin staat dat de vermoedelijke dader nooit alleen zal zijn met de kinderen. Tijdens de ontwikkeling van het veiligheidsplan hebben we meestal verschillende bijeenkomsten met de waarschijnlijke niet mishandelende ouder en 1 of 2 steunfiguren om de regels op te stellen. Zodra de opzet gemaakt is betrekken we de vermoedelijke dader bij het verfijnen van het plan.

Tijdens deze bijeenkomsten duurt het vaak niet lang voordat iemand iets zegt als:

Grootvader Don: ‘Het is wel een beetje raar. Wil jij serieus voorstellen dat wij ervoor moeten zorgen dat Bill (moeders partner die veroordeeld is voor seksueel misbruik van een buurmeisje, maar blijft volhouden dat hij onschuldig is), nooit meer alleen is met de kinderen? Dat is te veel en ik denk niet dat het mogelijk zal zijn.’

Dat grootvader zijn zorgen openlijk onder woorden brengt, is voor ons een fantastische stap in de reis van het ontwikkelen van een gedegen veiligheidsplan. Op dit moment wordt een kans gecreëerd om pessimisme te bespreken, maar wanneer we op die manier reageren, zullen we alleen maar bijdragen aan bewijs dat het inderdaad niet mogelijk is en het probleem te zwaar is om op te lossen.

Dit zijn reële uitdagingen en de professional zal de zwaarte voelen wanneer ze geuit worden. Om niet overweldigd te worden door de zwaarte en dit te gebruiken als een kans kunnen we bijvoorbeeld als volgt reageren:

Susie: Dat is een geweldige vraag! Precies waar wij mee worstelen. Laten we hier nog wat meer over nadenken. Wat denk jij Francis? Denk jij dat het mogelijk is om ervoor te zorgen dat Bill nooit met de kinderen alleen is?

Moeder Francis: (nadenkend, voorzichtig pratend) ik weet niet, het zal moeilijk zijn.

Susie: Absoluut! Daarom moeten we goed over alle problemen nadenken. Als we nou de komende maanden hieraan werken, zodat Bill inderdaad nooit met de kinderen alleen is, zou jij je dan geruster voelen?

Francis (langzaam sprekend): Ik zou wel geruster zijn, denk ik. Ik ben zo ongerust geweest sinds dit allemaal begon. Ik maak me voortdurend zorgen. Het zou misschien iets positiefs zijn om te doen in plaats van me alleen maar zorgen maken.

Susie: Je hebt mij verschillende keren horen zeggen dat het er niet alleen om gaat dat jij en Bill laten zien dat de kinderen veilig zijn, maar dat jullie je leven ook zo inrichten dat niemand Bill nog van seksueel misbruik kan beschuldigen. Denk je dat Bill daarachter kan staan?

Francis: Ja dat geloof ik echt, hij heeft dat vorige week nog tegen jou gezegd, weet je nog? Hij werd kwaad omdat jij hem niet bij deze bespreking wilde hebben, vooral omdat mijn vader en moeder ook kwamen. Maar hij zei ook dat hij zo’n plan nodig had omdat die mensen (jeugdzorg, politie) hem altijd zullen wantrouwen, weet je nog?

Susie: Ja dat weet ik nog. Goed, denk jij dat het de moeite waard is, al dit harde werken, om een plan te maken dat jeugdzorg en de politie zien dat de kinderen veilig zijn en dat Bill tegen toekomstige beschuldigingen en misverstanden beschermd wordt?

Francis: We moeten wel, anders komt hij nooit naar huis.

Susie: Goed dan kom ik weer terug bij jou Don: jij hebt dit punt ter sprake gebracht. Wat vind jij van wat

Francis zegt?

Don: Ik denk dat het klopt dat we dit moeten doen. Ik heb al eerder gezegd dat ik weet wat jij doet en dat ik het daar helemaal mee eens ben. Ik denk gewoon dat het veel gevraagd is en ik maak me zorgen dat dit ontzettend veel van Francis vraagt.

Susie: Ik denk dat dat absoluut waar is. Daarom moeten we het langzaam opbouwen en zeker weten dat we iets bedenken dat echt werkt. Ik wil niet sneller gaan dan jullie voor je gevoel aan kunnen. Don, ik denk dat het heel belangrijk is dat je deze vraag hebt gesteld. Ik wil je vragen om met je twijfels te blijven komen als jij denkt dat de plannen die wij bedenken niet reëel zijn wanneer we ze verder uitwerken. Daarom wil ik niet te snel gaan en dat we nu alleen kijken of wij de regel dat Bill nooit met de kinderen alleen is, overeind kunnen houden tijdens de bezoeken. Deze kunnen we blijven evalueren om te zien hoe het loopt is dat wat?

Danny en Francis knikken.

Op deze manier heeft Susie de tegenwerping van Don gebruikt om Don en Francis nog beter te laten nadenken over de vraag waar de hele veiligheidsplanning voor hen over ging. Na deze dialoog schreef Susie bij het gesprek om in detail te gaan onderzoeken hoe het contact tussen de kinderen en Bill het best haalbaar zouden zijn.

In dit gesprek kostte het de meeste tijd om te onderzoeken en uit te werken wat er zou moeten gebeuren als de jongste dochter van 18 maanden naar de wc moest. Don had deze situatie al voorzien toen Susie vroeg in welke situatie het moeilijk zou kunnen zijn om ervoor te zorgen dat Bill nooit alleen was met de kinderen. Nadat er 10 minuten hierover was doorgepraat, waarbij Susie vragen bleef stellen die ervoor zorgden dat Francis, haar moeder en Don besloten wat ze moesten doen, konden ze met hun eigen regels komen. Als er maar een andere volwassene bij was, zouden ze de oudste dochter, van 9 jaar, vragen om met de peuter naar de wc te gaan, maar wanneer dit niet mogelijk was zouden ze Bill vragen minimaal 10 meter verderop te gaan staan waar ze hem nog konden zien terwijl de toezichthoudende volwassene met de jongste naar de wc zou gaan.

Ook werd afgesproken, dat als het bezoek thuis plaatsvond, de oudere kinderen naar hun kamer zouden worden gestuurd totdat de jongste klaar was, of Bill zou naar de winkel gaan om melk te halen zodat het er voor de kinderen natuurlijker uitzag.

Deze details werken wij met de ouders en de veiligheidsmensen uit naarmate we de veiligheid afspraken verder bijschaven en concreter maken om tot een definitief veiligheidsplan te komen. De veiligheidsplannen zijn gemakkelijk toepasbaar op huishoudens uit verschillende culturen, omdat deze altijd gebaseerd zijn op de eigen ideeën en gebruiken van de eigen familie en netwerk. Onze manier van vragen is bedoeld om lastige punten uit te lichten en het huishouden een oplossing te helpen zoeken die voor hen goed werkt.

HET TRAJECT

In een traject, ook wel trajectorie genoemd wordt stap voor stap uitgeschreven welke acties genomen worden om te komen tot herstel. Dit traject maken is een belangrijk onderdeel van de verdiepende training veiligheidsplanning.

NETWERKBERADEN IN FASE RISICO GESTUURD

Per onderdeel waar zorgen over zijn wordt een netwerkberaad georganiseerd. Aan de hand van vragen wordt elk onderwerp besproken totdat iedereen weet wanneer het goed gaat, wat risico's en triggers zijn, wanneer het mis gaat en wat er dan moet gebeuren. De ideeën en acties die hier bedacht worden vormen het veiligheidsplan.

“STRESS TEST”

De stress test en andere oefen momenten zijn momenten waarop er een risicovolle situatie gecreëerd wordt of een van nature spanningsvolle situatie wordt benut om te testen of en hoe het veiligheidsplan werkt.

In beide situaties wordt goed gemonitord, zodat als het plan niet lijkt te werken er op tijd ingegrepen kan worden.

ROLLEN NETWERKBERAAD

Rollen vergroten de mate van verantwoordelijkheid die men ervaart. Daarom worden er rollen verdeeld in het netwerk.

De rol van voorzitter: Iemand uit het natuurlijk verbonden netwerk neemt stap voor stap de voorzitter rol van deze netwerk beraden over van professionals.

De rol van rapporteur: degene die noteert wat er gebeurt.

De veiligheidspersoon of vertrouwenspersoon van de kinderen en volwassenen zijn ook belangrijke rollen.

WOORD EN BEELD UITLEG OVER DE ZORGEN (ZIE HIERBOVEN)

WOORD EN BEELD VEILIGHEIDSPLAN

Zodra het veiligheidsplan voor volwassenen af is worden zij begeleid om de belangrijkste regels uit te leggen in woorden en beelden voor de kinderen.

FASE HERSTEL

ANALYSE TOOLS

- Risico analyse met de 3 kolommen
- Veerkracht kalender met veerkracht elementen
- Vragen naar krachten en vragen naar tekens van veiligheid
- Gesprekken met huishouden/ huishouden en netwerk, netwerkberaden

VEILIGHEIDSPANNING TOOLS

Tools t.b.v. veiligheidsplanning in deze fase:

- Stabiel veiligheidsplan
- Veilig persoon voor betrokken kinderen
- Veiligheidslogboek
- Veilig voorwerp
- Veerkracht kalender met veerkracht elementen
- Een traject (zie Verklarende woordenlijst)
- Netwerkberaden om te evalueren en monitoren
- Behandeltools van de behandelaar/ therapeut zelf

Bijlage 1; de schadematrix

Acties & ervaringen / Tijd	Periode	Eerste incident	Ergste incident	Laatste incident
Gedrag <i>Het gevaarlijk of schadelijk gedrag van een volwassene. Kan ook om het gevaarlijk gedrag van een jongere gaan</i>				
Ernst <i>Beschrijf hoe ernstig het schadelijk gedrag is</i>				
Impact <i>Beschrijf de fysieke en emotionele impact van het schadelijk gedrag op het kind</i>				

Bijlage 2; Format veiligheidsplan

Veiligheidsplan

Dit veiligheidsplan is opgesteld voor	
Datum	
Veiligheidsplan is gemaakt met	

Wat is de gevaarsomschrijving/ grootste zorg?
Wat is het veiligheidsdoel?
Hoe schalen we bij de start de veiligheid op een schaal van 0-10, wat is de veiligheidschaal?
Indien nodig: Wat willen we minimaal aan veiligheid zien?
Aan welke onderwerpen moet er gewerkt worden om het veiligheidsdoel/haalbare eindsituatie te behalen?
Hoe schalen we de veiligheid van dit onderwerp; schaalvraag en cijfer:

PER ONDERWERP:

GROENE VLAGGEN, DE MOMENTEN DAT HET GEVAAR ONDER CONTROLE IS

Waar zien we aan dat het goed gaat?

o

Wat waren momenten dat het mis had kunnen gaan en het lukte om het veilig te maken/houden?

o

Welke dingen helpen?

o

WAT ZIJN DE TRIGGERS EN STRESSOREN WAARDOOR DIT ONTSTAAT

Welke dingen helpen om triggers of het effect er van te voorkomen?

o

Welke dingen helpen om het effect van triggers te stoppen?

o

Welke dingen hebben eerder geholpen waardoor het probleem voorkomen werd?

o

RODE VLAGGEN/SIGNALLEN DAT HET PROBLEEM AAN DE GANG IS

Wat gebeurt er, wat kun je zien merken, horen dat het probleem rond dit onderwerp aan de hand is?

o

Wat moet er gebeuren om de kinderen/het huishouden direct in veiligheid te brengen?

o

Wie doet wat wanneer en hoe om er voor te zorgen dat het veilig is:

o

Als het mis gaat wat doen we dan:

o

Veiligheidspersonen voor kinderen	
Veiligheidsvoorwerp voor de kinderen	
Veiligheidspersonen voor volwassenen	
Wie schrijven en tekenen in het veiligheidslogboek:	
Evaluatiemomenten	

Consequenties

Als het veiligheidsplan gevolgd wordt zal.....(positieve consequentie) als het niet gevolgd wordt dan...

Ondertekening (Naam en handtekening):

Ouders	Familie	Professionals

Bijlagen:

- Woord en Beeld
- veiligheidslogboek
- 3 Huizen van de kinderen gemaakt op:
- Schema's/roosters: veerkrachtkalender
- Adressen en telefoonnummers
- Traject

Bijlage 3; Drie kolommen

<u>Waarover maken we ons zorgen?</u>	Wat gaat er goed?	<u>Wat moet er gebeuren?</u>
<p>SCHADE/NEGATIEVE IMPACT Schade/negatieve impact in het <u>verleden</u>, <u>letsel of kindermishandeling</u> van het kind (<u>waarschijnlijk</u>) <u>veroorzaakt</u> door <u>volwassenen</u>. Het <u>omvat</u> ook <u>risicogedrag</u> van <u>kinderen/tieners</u> dat <u>schade veroorzaakt</u> of <u>schadelijk</u> is voor <u>henzelf</u>.</p> <p>GEVAARSomschrijving De <u>schade</u> of <u>letsel</u> waarvan <u>wordt aangenomen</u> dat het zal <u>gebeuren</u> met het kind/<u>kinderen</u> als <u>niets</u> in de <u>situatie</u> van de <u>familie</u> <u>verandert</u>.</p> <p>COMPLICERENDE FACTOREN <u>Acties</u> en <u>gebeurtenissen</u> in <u>en rondom</u> de <u>familie</u> <u>en</u> het kind <u>en</u> door <u>professionals</u> by <u>professionals</u> die het <u>moeilijker</u> <u>maken</u> om met de <u>problemen</u> om te gaan.</p>	<p>BESTAANDE KRACHTEN <u>Mensen</u>, <u>plannen</u> en <u>acties</u> die <u>bijdragen</u> aan het <u>welbevinden</u> van het kind <u>en</u> <u>plannen</u> over hoe een kind <u>veilig</u> <u>wordt gehouden</u> <u>wanneer</u> het <u>gevaar</u> <u>zich aandient</u>.</p> <p>BESTAANDE VEILIGHEID <u>Acties</u> <u>genomen</u> door <u>ouders</u>, <u>verzorgende volwassenen</u> en <u>kinderen</u> om er voor te <u>zorgen</u> dat het kind <u>veilig</u> is <u>als</u> het <u>gevaar</u> <u>zich aandient</u>.</p>	<p>VEILIGHEIDSDOEL Het <u>gedrag</u> en de <u>acties</u> die de <u>Jeugdbescherming</u> <u>moet zien</u> om er <u>zeker</u> van te zijn dat het kind <u>veilig</u> <u>genoeg</u> is om de <u>zaak</u> te kunnen <u>afsluiten</u>.</p> <p>VOLGENDE STAPPEN De <u>onmiddellijke</u> <u>volgende</u> <u>acties</u> die <u>genomen</u> <u>worden</u> om <u>toekomstige</u> <u>veiligheid</u> te <u>bouwen</u>.</p>

Colofon

De "Routekaart naar Veiligheid" is onderdeel van de Regiovisie Aanpak Huiselijk Geweld Haaglanden en het Programmabureau Jeugdhulp Haaglanden.

De Routekaart naar Veiligheid is tot stand gekomen onder begeleiding van Lotte Strik training en consultancy, voormalig gecertificeerd Signs of Safety trainer en consultant.

Publicatiedatum: mei 2024

Regiovisie Haaglanden

Niets uit deze uitgave mag worden veelevoudigd en/of openbaar worden gemaakt door middel van druk, fotokopieën, geautomatiseerde gegevensbestanden of op welke andere wijze ook, zonder voorafgaande schriftelijke toestemming van regiovisie Haaglanden en Lotte Strik training en consultancy of Omada training en coaching

Training en implementatietrajecten van de Routekaart naar Veiligheid kunnen alleen door trainers of consultants vorm gegeven worden, die opgeleid zijn om Signs of Safety-training en implementatietrajecten te geven en ingewerkt zijn t.a.v. de Routekaart naar Veiligheid.

Zie www.regiovisiehaaglanden.nl voor contactgegevens.